

CPE 3T / CPE 4TL

Rampa de 4 Postes de Estacionamiento de 3 y 4 Toneladas Alamo®

Rampa de 4 Postes Alamo®

Eficaz y Robusta

Creada para:

- ▶ Casas y Empresas para Interior y Exterior.
- ▶ Estacionamiento para autos y camionetas de hasta 4 toneladas.

Características del Producto:

- ▶ Operación estable y de fácil mantenimiento.
- ▶ Unidad de potencia de 3HP.
- ▶ Diseñada con múltiples sistemas de seguridad para mayor protección.
- ▶ Homologada mediante una prueba dinámica con 125% de capacidad nominal y prueba estática con 150% de capacidad nominal.
- ▶ Certificado CE.



Características Técnicas:

- Control de Ascenso y Descenso.
- Válvula contra fuga de presión por ruptura de mangueras.
- Sistema manual de liberación lateral con bloqueo tipo escalera.
- Seguros de travesaños automáticos al descender.
- Sincronización de plataforma con cables ecualizadores de acero.
- Ideal para estacionamientos comerciales y familiares de autos.
- El kit de ruedas opcional hace que el ascensor se mueva fácilmente.
- Equipada con deslizadores de Nylon.

Especificaciones:

MODELO	CPE 3T	CPE 4TL
CAPACIDAD DE CARGA	3000 kg	4000 kg
TIEMPO DE ASCENSO / DESCENSO	40-50 seg aprox.	
ALTURA	2122 mm	
POTENCIA DEL MOTOR	2.2 kW / 3 HP	
PRESIÓN HIDRÁULICA	20 mPa / 2900 psi	
VOLTAJE	2~220V + N / 60Hz	
ACEITE HIDRÁULICO	N68	
NIVEL DE RUIDO	<70dB	
PESO NETO	775 kg	875 kg

Medidas:

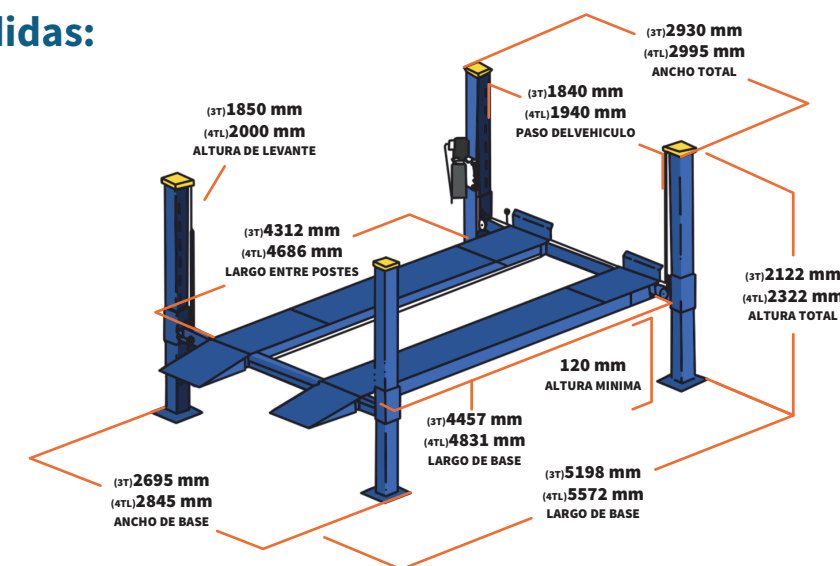

✉ prodnortem@hotmail.com
 🌐 productosdelnorte.com.mx
 📄 alamoequipos.com

☎ 871 7171196 - 871 7171176

ALAMO®
 AUTOMOTIVE EQUIPMENT